

8DS

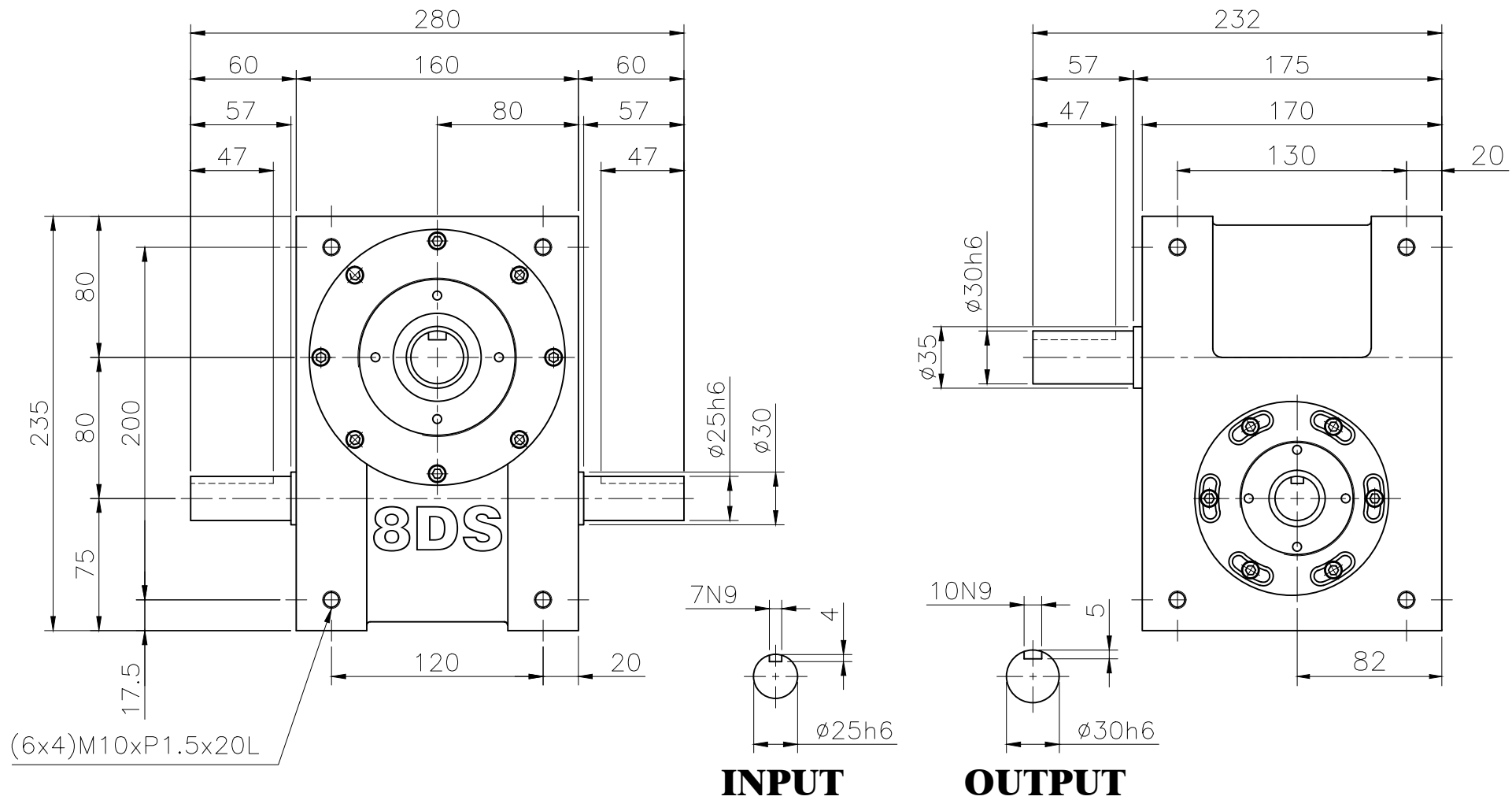

一般公差	加工程序	△4				繪圖	材質	零件名稱	外型尺寸圖	數量	1
尺寸範圍	容許差	△3				校對	硬度	零件編號	8DS	版本	01
1~30	±0.05	△2				核准	比例				
30~120	±0.10	△1				日期	1:3.5				
120~250	±0.20	▽				2012.03.01	單位				
250~500	±0.30	▽				單	MM				
500~1000	±0.40	▽				日	視				
1000~1500	±0.50	▽				期	角				
		▽	項次	修訂日期	修訂內容	修訂者	加工符號	Rmax	視		

JYPM JhaoYi Precision Machinery CO.,LTD
 TEL:886-2-8677-5175-6
 FAX:886-2-8677-8143